



MPF

MINISTERIO
PÚBLICO FISCAL

Documento digital firmado electrónicamente Proveído OAF 533/2024



ALEJO FOLGUEIRA
SECRETARIO DE FISCALIA
afolgueva@fiscalias.gob.ar
Ministerio Público Fiscal de la C.A.B.A.
25/11/2024 17:20:50



Ministerio Público Fiscal de la Ciudad Autónoma de Buenos Aires
Fiscalía General Adjunta de Gestión
Secretaría de Coordinación Administrativa
Oficina de Administración Financiera

Ref.: 30-00099270

I.- VISTO el estado de la actuación interna de referencia por la que tramita la Contratación Directa N° 09/2024, la cual tiene por objeto la realización del servicio técnico de mantenimiento de los grupos electrógenos existentes en edificios donde presta funciones el Ministerio Público Fiscal de la C.A.B.A.

II.- Al efecto, mediante Nota DSGM N° 119/2024 la Jefa del Departamento de Servicios Generales y Mantenimiento manifestó la razón de dicho requerimiento “...*debido a que han surgido trabajos complementarios que no habían sido previstos en el proyecto original, pero que son imprescindibles para el adecuado funcionamiento y mantenimiento de los equipos...*”, detallando al efecto los mismos.

Por su parte la titular de la Oficina de Infraestructura al elevar el requerimiento aludido, indicó que “...*se genera con el propósito de llevar a cabo la reparación y reemplazo de elementos que hacen al correcto funcionamiento de los grupos electrógenos de Paseo Colón 1333, Bartolomé Mitre 1735 y Combate de los Pozos 155, además de realizar la recarga imprescindible de combustible en las diferentes sedes.*”, tal como da cuenta la Nota OI N° 70/2024 adjunta al #8 del expediente digital.

Atento lo expuesto, la Jefa del Departamento de Servicios Generales y Mantenimiento mediante Nota (ampliatoria) DSGM N° 123/2024, manifestó que: “...*la empresa ENERGROUP S.A. ha sido responsable del mantenimiento de estos equipos desde el año 2022. Este antecedente le ha permitido adquirir un profundo conocimiento de cada uno de los grupos electrógenos, manteniendo un registro detallado de todos los servicios técnicos efectuados durante este período. Dicha experiencia asegura una intervención más eficiente y un control preciso sobre el estado y funcionamiento de cada equipo, además lo concerniente*



a las garantías de los bienes instalados en los equipos y sus trabajos... Además ENERGROUP S.A. dispone de más de 30 años de experiencia en la fabricación y mantenimiento de grupos electrógenos, sumado a la certificación ISO 9001:2015 en gestión de calidad, lo cual garantiza la confiabilidad de sus procesos...

Habiendo descripto varias razones, se concluyó que la empresa ENERGROUP S.A. (adjudicataria del procedimiento de Contratación Directa N° 6/2022, tramitado por la actuación interna N° 30-00092298), debía ser quien realizara las tareas objeto del presente requerimiento manifestando finalmente que “...*En función de estos antecedentes, consideramos que la realización por parte de ENERGROUP S.A. de los trabajos detallados para el presente trámite resulta conveniente, siendo el presupuesto presentado acorde al mercado actual, tal como se verificó en la consulta con el proveedor.*”

Finalmente, señaló que “...*para certificar el combustible que la empresa Energroup S.A. acopiará en su depósito con motivo de la presente adquisición, se emitirá un remito total al inicio de los trabajos indicando que en el depósito de la planta de la empresa se encuentra una cantidad de 5000 litros destinada al MPF, el cual solicitará su suministro a demanda. Este volumen será descontado en remitos parciales sucesivos según las solicitudes de este Departamento de acuerdo con las necesidades de carga de cada equipo, previéndose su consumo total para el vencimiento del contrato.*”

Al efecto, informó las características y especificaciones de los servicios requeridos y el monto estimado al efecto, el cual asciende a un valor total de pesos veinte millones doscientos cincuenta y cinco mil ochocientos treinta y cinco (\$20.255.835,00) IVA incluido.

En atención a lo expuesto y las constancias obrantes al expediente electrónico, resulta conveniente encuadrar la presente contratación bajo el procedimiento de Contratación Directa por complementariedad (art. 29 inciso 6° de la Ley 2095 –texto consolidado según Ley N° 6.588), toda vez que los servicios aquí requeridos son complementarios al servicio contratado oportunamente mediante la Contratación Directa 06/2022.

Finalmente, se señala que han tomado intervención las áreas con competencia presupuestaria informando la existencia de partidas para afrontar la presente y el área técnica ha prestado su conformidad con el proyecto de pliego elaborado.

III.- En tal sentido, y para la prosecución del presente trámite, invítese a la empresa ENERGROUP S.A. (CUIT N° 30-70794739-6) a participar de la Contratación Directa N° 09/2024 por complementariedad (Art. 29 inc. 6 de la Ley 2095 –texto consolidado según Ley



Ministerio Público Fiscal de la Ciudad Autónoma de Buenos Aires
Fiscalía General Adjunta de Gestión
Secretaría de Coordinación Administrativa
Oficina de Administración Financiera

N° 6588) estableciendo como fecha límite para la presentación de la oferta el día **4/12/2024** conforme el pliego adjunto al presente.





Ministerio Público Fiscal de la Ciudad Autónoma de Buenos Aires
Fiscalía General Adjunta de Gestión
Secretaría de Coordinación Administrativa
Oficina de Administración Financiera

Anexo I

PLIEGO ÚNICO DE BASES Y CONDICIONES GENERALES

Artículo 1.- ÁMBITO DE APLICACIÓN

Las normas contenidas en el presente cuerpo normativo, constituyen el PLIEGO ÚNICO DE BASES Y CONDICIONES GENERALES PARA LA CONTRATACIÓN DE BIENES Y SERVICIOS, para los contratos comprendidos en la Ley N° 2.095 y para todos aquellos contratos no excluidos expresamente en la ley citada o sujetos a un régimen especial que celebre el MINISTERIO PÚBLICO de la CIUDAD AUTÓNOMA DE BUENOS AIRES.

Artículo 2.- NORMATIVA APLICABLE

Todo procedimiento de selección de contratista y/o contratación se registrará por las disposiciones de la Ley No 2.095 (B.O.C.B.A. N° 2.557) y sus modificatorias; la Reglamentación aprobada por Resolución CCAMP N° 53/2015; la Ley N° 70 (B.O.C.B.A. N° 539) y su Decreto Reglamentario N° 1000/GCBA/99; la Ley N° 269 (B.O.C.B.A. N° 852) y sus modificatorias; la Ley N° 590 (B.O.C.B.A. N° 1.211) y sus modificatorias; el Decreto N° 1.510/GCBN1997 de Procedimientos Administrativos de la Ciudad Autónoma de Buenos Aires (B.O.C.B.A. N° 310); la Ley N° 1.903 (B.O.C.B.A. N° 2.366) y sus modificatorias; los principios generales del Derecho Administrativo y las disposiciones contenidas en este Pliego y en las Cláusulas Particulares y Especificaciones Técnicas.

Artículo 3.- ADQUISICIÓN DEL PLIEGO DE BASES Y CONDICIONES

Los Pliegos de Bases y Condiciones se suministrarán en forma gratuita, salvo en aquellos casos en que fundadamente y por sus características el organismo contratante determine



que sean obtenidos previo pago de una suma que será establecida en el acto de autorización del llamado y no podrá superar el UNO POR CIENTO (1%) del monto estimado de la contratación.

En este último caso, sólo se tendrán en cuenta las ofertas presentadas por quienes hayan abonado -previo a la apertura del acto licitatorio- el arancel correspondiente al valor del pliego.

El importe recibido por el MINISTERIO PÚBLICO por la venta de pliegos no será devuelto a los adquirentes en ningún caso, aun cuando por cualquier causa se dejará sin efecto la licitación o se rechazaran todas las ofertas.

Cuando por el costo de impresión o volumen sea conveniente enviar anexos vía correo electrónico, se procederá conforme lo dispuesto por el artículo 4° del presente Pliego.

Artículo 4.- COMUNICACIONES

Las comunicaciones entre el MINISTERIO PÚBLICO y los interesados, oferentes o cocontratantes se realizarán de conformidad con lo previsto por la reglamentación del artículo 79 de la Ley N° 2.095.

Artículo 5.- INSCRIPCIÓN EN EL REGISTRO INFORMATIZADO ÚNICO Y PERMANENTE DE PROVEEDORES DEL SECTOR PÚBLICO DE LA CIUDAD

Los interesados en participar en los procedimientos de selección deberán estar inscriptos en el Registro Informatizado Único y Permanente de Proveedores del Sector Público de la Ciudad (RIUPP), dependiente de la Dirección General de Compras y Contrataciones del MINISTERIO DE HACIENDA del G.C.B.A., en el rubro de bienes a adquirir o servicios a contratar. Ello, con las salvedades hechas en la reglamentación del artículo 22 de la Ley N° 2.095.

A tal efecto, se informa que la preinscripción debe realizarse por el interesado a través del sitio de Internet, en la página www.buenosaires.gov.ar/rup, sin perjuicio de la posterior presentación de la documentación ante el citado RIUPP.

Artículo 6.- CONSTITUCIÓN DE DOMICILIO

El oferente deberá constituir domicilio dentro del ámbito de la CIUDAD AUTÓNOMA DE BUENOS AIRES, en el que serán válidas todas las notificaciones y comunicaciones que se le cursen en el marco del procedimiento de selección y/o contratación. Si ello se omitiera, se tendrá como domicilio constituido el declarado en el RIUPP.



Ministerio Público Fiscal de la Ciudad Autónoma de Buenos Aires
Fiscalía General Adjunta de Gestión
Secretaría de Coordinación Administrativa
Oficina de Administración Financiera

Artículo 7.- COMPETENCIA JUDICIAL

Ante cualquier divergencia que pueda suscitarse en torno a las Compras y Contrataciones efectuadas por el MINISTERIO PÚBLICO de la CIUDAD AUTÓNOMA DE BUENOS AIRES, las partes quedan sometidas a la competencia de los Juzgados en lo Contencioso Administrativo y Tributario de la CIUDAD AUTÓNOMA DE BUENOS AIRES, renunciando a cualquier otro fuero o jurisdicción.

Artículo 8.- CERTIFICADO DEL REGISTRO DE DEUDORES ALIMENTARIOS MOROSOS

El oferente deberá presentar, en el RIUPP al momento de la inscripción, el Certificado del Registro de Deudores Alimentarios Morosos expedido por el organismo competente dependiente del GOBIERNO DE LA CIUDAD DE BUENOS AIRES, del cual resulte que el oferente, concursante o postor -en el caso de personas físicas- o que los directores o miembros del órgano de administración -en el caso de personas jurídicas- no se encuentran inscriptos en el registro referido.

De no contar con dicho certificado actualizado, el oferente podrá presentarlo con posterioridad o podrá ser solicitado por la Comisión de Evaluación de Ofertas (CEO) o la Unidad Operativa de Adquisiciones (UOA) interviniente -según corresponda-, previo a su evaluación, resultando suficiente en ese caso la impresión que surja de la consulta a la página web del organismo

(<http://www.buenosaires.gov.ar/apps/rdamD>).

Artículo 9.- CONSULTAS

Las consultas relacionadas con los distintos procedimientos de selección se realizarán ante la UOA con una anticipación de DOS (2) días a la fecha establecida para la apertura de ofertas. En base a la naturaleza de la contratación podrán fijarse plazos distintos al



establecido.

Las respuestas o aclaraciones formuladas por la UOA serán comunicadas a cada uno de los oferentes, de conformidad con lo previsto en el artículo 4° del presente Pliego.

A su vez, el organismo contratante podrá elaborar circulares aclaratorias o modificatorias al pliego de bases y condiciones particulares, de oficio o como respuesta a consultas.

Artículo 10.- CONDICIÓN FRENTE AL I.V.A.

A los efectos emergentes del Impuesto al Valor Agregado (I.V.A.), se comunica que este organismo reviste la condición de Exento.

En consecuencia, en las ofertas no deberá discriminarse el importe correspondiente a la incidencia de este impuesto, debiendo incluirse el mismo en el precio cotizado.

Artículo 11.- DECLARACIÓN JURADA DE APTITUD PARA CONTRATAR

Los interesados en presentarse a procedimientos de selección de cocontratantes del MINISTERIO PÚBLICO de la CIUDAD AUTÓNOMA DE BUENOS AIRES, deberán adjuntar a la oferta una declaración jurada de la que resulte que el oferente, concursante o postor -en el caso de personas físicas- o que los directores o miembros del órgano de administración -en el caso de personas jurídicas- no se encuentran incurso en ninguna de las inhabilitaciones previstas por la Ley N° 2.095, según el Anexo "DECLARACIÓN JURADA DE APTITUD PARA CONTRATAR", que forma parte del presente Pliego Único de Bases y Condiciones Generales.

La CEO o la UOA interviniente podrán verificar la veracidad de los datos volcados en la declaración jurada en cualquier etapa del procedimiento.

La falsedad de los datos respecto de la documentación acompañada, implicará el descarte de la oferta, la pérdida de las garantías y la suspensión del oferente por el plazo máximo previsto en la Ley N° 2.095. Si la falsedad fuera detectada durante el plazo de cumplimiento del contrato, hará pasible al adjudicatario de la aplicación de la penalidad de rescisión del contrato, en los términos del segundo párrafo del artículo 131 de la precitada Ley.

Artículo 12.- CERTIFICADO FISCAL PARA CONTRATAR EMITIDO POR LA AFIP O CONSTANCIA DE SOLICITUD DEL MISMO

Cuando la propuesta económica supere la suma de PESOS CINCUENTA MIL (\$50.000), las empresas deberán contar con el "Certificado Fiscal para Contratar", con vigencia actualizada a la fecha de apertura de ofertas. La CEO o la UOA interviniente -según corresponda- efectuará la verificación pertinente en el sitio que corresponda.



Ministerio Público Fiscal de la Ciudad Autónoma de Buenos Aires
Fiscalía General Adjunta de Gestión
Secretaría de Coordinación Administrativa
Oficina de Administración Financiera

De no contar el oferente con el Certificado Fiscal mencionado en vigencia, se lo deberá intimar a su presentación -previo al análisis de las propuestas- en un plazo igual al previsto para la subsanación de defectos formales en la oferta.

En caso de que la empresa contara con la solicitud del Certificado Fiscal, se deberá aguardar que transcurran QUINCE (15) días de presentada dicha solicitud, para pronunciarse sobre el resultado de la contratación.

Cuando por otros motivos surgiera el descarte o la inconveniencia de la oferta, no resultará necesario proceder de la manera indicada precedentemente.

Artículo 13.- PRESENTACIÓN DE LAS OFERTAS

Las ofertas deberán presentarse en sobre o en caja o paquete si son voluminosas, perfectamente cerrados, con las salvedades ya establecidas en la reglamentación de los artículos 28 y 38 de la Ley N° 2.095.

Se admitirán hasta el día y hora fijados para el acto de apertura de ofertas y deberán contener en su cubierta la indicación de la contratación a la cual corresponde, el día y hora de apertura. Se deberá presentar un duplicado de la propuesta económica.

La oferta deberá estar foliada y firmada en todas sus hojas por el oferente o su representante y las enmiendas y raspaduras que la misma contenga deberán encontrarse debidamente salvadas.

Junto con la oferta deberá acompañarse la constancia de retiro o compra del Pliego de Bases y Condiciones Particulares y la constancia de la constitución de la garantía y/o presentación de muestras, cuando correspondiera.

a) Especificaciones de la oferta

1. El precio unitario -en números-, con referencia a la unidad de medida establecida en las Condiciones Particulares; el precio total del renglón -en números- y el total general de la oferta -expresado en letras y números-, en base a la alternativa de mayor valor;



determinados en la moneda de curso legal o fijada en el pliego de bases y condiciones. De existir diferencias entre el monto unitario y el total, se tomará como válido el monto unitario.

Se deberá formular oferta por la totalidad de las cantidades solicitadas para cada renglón, salvo que los pliegos particulares admitan la cotización parcial de los renglones.

Asimismo, sólo en el caso de que la oferta contemple la totalidad de los renglones y cantidades solicitadas, el oferente podrá ofrecer descuento sobre la base de su adjudicación íntegra. Como alternativa, después de haber cotizado por renglón, puede ofrecer por el total de los mismos o por grupos de renglones. Los descuentos que se ofrezcan por adjudicación total o parcial, deberán tenerse en cuenta a los efectos de la comparación de precios.

2. La cotización por cantidades netas y libres de envase y gastos de embalaje, salvo que las Condiciones Particulares previeran lo contrario.

Si el producto tuviera envase especial que deba ser devuelto, el flete y acarreo respectivo -ida y vuelta, desde el mismo lugar y por los mismos medios de envío a emplear para la devolución- serán por cuenta del oferente que en estos casos deberá especificar separadamente del producto, el valor de cada envase y, además, estipular el plazo de devolución de los mismos, si no lo hubiere establecido las Condiciones Particulares.

De no producirse la devolución de los envases en los plazos establecidos por una u otra parte, el adjudicatario podrá facturarlos e iniciar el trámite de cobro de los mismos a los precios consignados en la oferta, quedando este trámite sin efecto, si la devolución se produce en el transcurso del mismo.

3. El origen del producto cotizado. b) Presentación de Muestras

Las muestras podrán ser presentadas hasta el momento y lugar indicado en el Pliego de Condiciones Particulares, como máximo hasta el día previsto para la apertura de ofertas.

Se presumirá que las muestras son "sin cargo". En caso contrario, el oferente deberá hacerlo constar en la oferta.

En caso de que las muestras no fueran agregadas a la propuesta, deberá indicarse en parte visible, la contratación a la cual corresponden y el día y hora establecidos para la apertura de las ofertas a la que se encuentran vinculadas.

El comprobante de su recepción deberá ser presentado junto con la oferta.

Las muestras acompañadas quedarán a disposición de los proponentes para su retiro hasta UN (1) mes después de la comunicación efectuada por la UOA interviniente de que las mismas se encuentran a disposición del oferente, pasando a ser propiedad del MINISTERIO PÚBLICO, sin cargo, las que no fueran retiradas en ese plazo. La dependencia tenedora de las muestras quedará facultada para resolver sobre su uso, venta



Ministerio Público Fiscal de la Ciudad Autónoma de Buenos Aires
Fiscalía General Adjunta de Gestión
Secretaría de Coordinación Administrativa
Oficina de Administración Financiera

o destrucción, si en este último caso, no tuviera aplicación alguna.

Sin perjuicio de que no hubiera sido requerida la presentación de muestras en el Pliego de Bases y Condiciones Particulares, de considerarlo necesario para efectuar un mejor análisis y comparación de las ofertas presentadas, la CEO o la UOA interviniente podrán solicitar la presentación de aquéllas. La falta de presentación de muestras, en los casos en que hubieran sido requeridas, ocasionará la desestimación de la oferta.

Artículo 14.- EFECTOS DE LA PRESENTACIÓN DE LA OFERTA

La presentación de la oferta importa, de parte del oferente, el pleno conocimiento de toda la normativa que rige el procedimiento de selección, la evaluación de todas las circunstancias, la previsión de sus consecuencias y la aceptación en su totalidad de las bases y condiciones estipuladas, como así también de las circulares con y sin consulta que se hubieren emitido, sin que pueda alegar en adelante su desconocimiento, por lo que no será necesaria la presentación de los Pliegos de Bases y Condiciones con la oferta, salvo que los mismos sean solicitados como requisito junto con la documentación que integra la misma.

Artículo 15.- CAUSALES DE RECHAZO DE LA OFERTA

Será rechazada de pleno derecho la oferta que incurriere en los siguientes supuestos:

- Si el original no estuviere firmado por el oferente o su representante legal.
- Si estuviere escrita con lápiz.
- Si careciera de la garantía exigida.
- Si no se presentan las muestras que el Pliego de Bases y Condiciones Particulares dispusiere.
- Si contuviere condicionamientos.



RAM 150 0001/2015

“2024 - Año del 30° Aniversario de la Autonomía de la Ciudad de Buenos Aires”

FO24-PCP 03/2024

- Si tuviere raspaduras, enmiendas o interlineas en el precio, cantidad, plazo de entrega o alguna otra parte que hiciera a la esencia del contrato y no estuvieran debidamente salvadas.
- Si contuviere cláusulas en contraposición con las normas que rigen la contratación.
- Si incurriere en otras causales de inadmisibilidad que expresa y fundadamente se prevean en el Pliego de Bases y Condiciones Particulares.

Artículo 16.- MANTENIMIENTO DE OFERTAS

Los proponentes deberán mantener las ofertas por el término de TREINTA (30) días a contar de la fecha del acto de apertura, o el que se fije en las Condiciones Particulares, previa justificación en las actuaciones respectivas si fuera mayor que aquél.

Al vencimiento del plazo de mantenimiento de la oferta, el mismo se considerará prorrogado automáticamente por un lapso igual al inicial -excepto que el Pliego en sus Condiciones Particulares disponga otro distinto-, salvo manifestación expresa en contrario por parte del oferente, la cual deberá constar junto con su oferta económica.

Será facultad del MINISTERIO PÚBLICO considerar o no las ofertas formuladas en los términos del párrafo precedente, según convenga a sus intereses.

Artículo 17.- GARANTÍAS

Para afianzar el cumplimiento de todas sus obligaciones, los oferentes y los adjudicatarios deberán constituir las siguientes garantías sin límite de validez.

17.1. CLASES

a) De mantenimiento de oferta: siempre que los pliegos particulares no prevean un porcentaje superior, la garantía de mantenimiento de oferta será del CINCO POR CIENTO (5%) del valor total de la oferta. Cuando se trate de ofertas por servicios, deberá tenerse en cuenta el valor total del servicio, es decir, el que resulte del valor mensual, por hora, o el que se requiera en las cláusulas particulares, por la totalidad en tiempo del servicio que se solicite.

En los casos de licitaciones o concursos de etapa múltiple, el monto se calculará sobre el presupuesto oficial de la compra o contratación.

En el caso de cotizar con alternativas, la garantía se calcula sobre el mayor valor propuesto.

En caso de resultar adjudicatario esta garantía se prolongará hasta la constitución de la garantía de cumplimiento del contrato.

En los casos que corresponda integrar garantía de mantenimiento oferta, la falta de



Ministerio Público Fiscal de la Ciudad Autónoma de Buenos Aires
Fiscalía General Adjunta de Gestión
Secretaría de Coordinación Administrativa
Oficina de Administración Financiera

presentación dará lugar al descarte in limine de la misma.

- b) De cumplimiento del contrato: siempre que los pliegos particulares no prevean un porcentaje superior, la garantía de cumplimiento del contrato será del DIEZ POR CIENTO (10%) del valor total de la adjudicación.
- e) Contra garantía: CIEN POR CIENTO (100%) sobre el monto que reciba el adjudicatario en concepto de adelanto, siempre que los adelantos estuvieran previstos en el Pliego de Bases y Condiciones Particulares.
- d) De impugnación al Pliego de Bases y Condiciones Particulares: siempre que en los pliegos particulares no se prevea un porcentaje superior, será del UNO POR CIENTO (1%) del presupuesto oficial o monto estimado de la contratación.
- e) De impugnación a la preselección/precalificación para el caso de licitaciones de etapa múltiple: siempre que en los pliegos particulares no se prevea un porcentaje superior, será del UNO POR CIENTO (1%) del presupuesto oficial o monto estimado de la contratación. Esta garantía deberá integrarse al momento de presentar la impugnación.
- f) De impugnación a la preadjudicación de las ofertas: siempre que en los pliegos particulares no se prevea un porcentaje superior, será del UNO POR CIENTO (1%) del monto de la oferta del renglón o los renglones impugnados. Si le dictamen de evaluación para el renglón o renglones que se impugnen no aconsejare la adjudicación a ninguna oferta, el importe de la garantía de impugnación se calculará sobre la base del monto de la oferta del renglón o renglones del impugnante. Esta garantía deberá integrarse al momento de presentar la impugnación.

17.2. FORMAS DE CONSTITUCIÓN

Las garantías deberán constituirse sin límite de validez, admitiéndose únicamente alguna de las formas que prevé el artículo 100 de la Ley N° 2.095.

La elección de la forma de garantía, en principio, queda a opción del oferente o adjudicatario, si nada se expresa en el Pliego de Bases y Condiciones Particulares respecto de la presentación de algún tipo de garantía en especial. Las garantías constituidas, podrán



RAM 150 0001/2015

“2024 - Año del 30° Aniversario de la Autonomía de la Ciudad de Buenos Aires”

FO24-PCP 03/2024

ser sustituidas por otras de igual magnitud, a pedido del oferente o adjudicatario, previa aprobación por parte del MINISTERIO PÚBLICO.

Las garantías planteadas deben ser constituidas a entera satisfacción del MINISTERIO PÚBLICO.

Garantía de mantenimiento de oferta

No podrán ser rechazadas las ofertas cuando, por error, la garantía presentada fuera de un importe inferior a la que corresponda, siempre que la diferencia no supere un VEINTE POR CIENTO {20%} del importe correcto.

Cuando al hacer el estudio de las ofertas se observara el error señalado en el párrafo anterior, deberá intimarse al oferente a cubrir la diferencia en un plazo de TRES (3) días, bajo apercibimiento de considerarse desistida la oferta. Garantía de cumplimiento del contrato

Para el caso de los contratos de tracto sucesivo, el cocontratante podrá solicitar la sustitución de la garantía presentada por otra proporcional a la parte no cumplida, para lo cual deberá presentar documentación que avale tal requerimiento.

Las garantías que se ofrezcan en sustitución de la anterior, deberán cumplir con las mismas exigencias.

17.3. DEVOLUCIÓN DE LAS GARANTÍAS

a) Serán devueltas de oficio:

1. Las garantías de mantenimiento de oferta a los oferentes que no resulten adjudicatarios, una vez adjudicada la contratación.
2. Las garantías de adjudicación, una vez cumplido el contrato a entera satisfacción del organismo contratante, salvo que esté afectado por una garantía técnica.

b) A solicitud de los interesados, deberá procederse a la devolución parcial de las garantías de adjudicación en proporción a lo ya cumplido, para lo cual se aceptará la sustitución de la garantía para cubrir los valores resultantes.

En el caso de que los oferentes o adjudicatarios luego de notificados fehacientemente no retirasen las garantías, podrán reclamar su devolución dentro del plazo de CIENTO OCHENTA (180) días a contar de la fecha de notificación.

La falta de presentación del oferente o adjudicatario dentro del plazo establecido precedentemente, implica la renuncia tácita de su derecho a la devolución de la garantía respectiva, pudiendo la UOA proceder a la destrucción del instrumento mediante el cual se formaliza la citada garantía.



Ministerio Público Fiscal de la Ciudad Autónoma de Buenos Aires
Fiscalía General Adjunta de Gestión
Secretaría de Coordinación Administrativa
Oficina de Administración Financiera

Artículo 18.- EXENCIÓN DE PRESENTAR GARANTÍAS

Salvo que el Pliego de Bases y Condiciones Particulares lo disponga, no será necesario constituir garantías de mantenimiento de oferta ni de cumplimiento de contrato -según corresponda- en los siguientes casos:

- a) Cuando el monto de la oferta o de la orden de compra o instrumento contractual no supere las CIEN MIL (100.000) unidades de compra.
- b) En las contrataciones directas en las cuales expresamente así lo establezca la reglamentación del artículo 28 de la Ley N° 2.095.
- e) Contrataciones de artistas y profesionales.
- d) Contrataciones de avisos publicitarios.
- e) En la adquisición de publicaciones periódicas.
- f) Cuando se dé cumplimiento a la prestación dentro del plazo de integración de la garantía de cumplimiento de contrato, salvo el caso de rechazo. En el supuesto de rechazo, el plazo para la integración de la garantía de cumplimiento de contrato se cuenta a partir de la comunicación fehaciente del mismo y no desde la notificación de la orden de compra. Los elementos rechazados quedan en caución y no pueden ser retirados por el adjudicatario sin previamente integrar la garantía que corresponda, siempre y cuando la Administración no deba proceder al decomiso de los elementos rechazados.

Artículo 19.- EVALUACIÓN DE LAS OFERTAS

La evaluación de las ofertas estará a cargo de la CEO, salvo en los casos presamente previstos en la reglamentación en los que el examen de la propuesta recaiga en la UOA.

Ni el dictamen de la CEO ni la recomendación de la UOA tendrán carácter vinculante.



Artículo 20.- ANUNCIO DE LA PREADJUDICACIÓN

El Dictamen de Evaluación de Ofertas deberá publicarse en la página de Internet de la rama del MINISTERIO PÚBLICO o de la CCAMP, según quien convoque. Cuando el dictamen sea emitido en el marco de una Licitación o Concurso Público, asimismo, deberá publicarse en el Boletín Oficial por el término de UN (1) día.

Cuando se trate de procesos de etapas múltiples, la preselección o precalificación deberá publicarse en los mismos términos que el Dictamen de Evaluación de Ofertas.

El resultado de las preselecciones o precalificaciones, al igual que las preadjudicaciones, deberán notificarse en forma fehaciente a todos los participantes del proceso licitatorio.

En caso de notificarse el dictamen a la casilla de correo electrónico o al número de fax declarado en la oferta por los proveedores, deberá solicitarse constancia de recepción de la notificación enviada.

Artículo 21.- IMPUGNACIONES

Los oferentes podrán formular impugnaciones a la Preadjudicación o a la Preselección, según sea el caso, dentro de los TRES (3) días posteriores al de su notificación, las cuales serán resueltas en el acto administrativo que apruebe el procedimiento y adjudique la contratación, si correspondiere.

Las impugnaciones al pliego se recibirán dentro del mismo plazo previsto para realizar consultas y tramitarán por cuerda separada, siendo resueltas aquéllas por la autoridad que haya aprobado dicho pliego.

Se establece como condición de admisibilidad de las referidas impugnaciones la constitución de las garantías correspondientes.

Artículo 22.- PRERROGATIVA DEL MINISTERIO PÚBLICO

Cuando se estime que el precio de la mejor oferta presentada resulta excesivo con relación al monto estimado de la contratación podrá solicitarse una mejora en el precio de la oferta, a los fines de conseguir la más conveniente a los intereses del MINISTERIO PÚBLICO, teniendo en cuenta los principios de eficiencia, eficacia y economía previstos en la Ley N° 2.095.

Artículo 23.- ADJUDICACIÓN

La adjudicación se notificará fehacientemente al adjudicatario y al resto de los oferentes dentro de los CINCO (5) días de emitido el acto administrativo, debiendo agregarse a las actuaciones debida constancia de la recepción de las notificaciones efectuadas.



Ministerio Público Fiscal de la Ciudad Autónoma de Buenos Aires
Fiscalía General Adjunta de Gestión
Secretaría de Coordinación Administrativa
Oficina de Administración Financiera

La UOA publicará la adjudicación en los medios establecidos en la Ley N° 2.095 por el término de UN (1) día.

Artículo 24.- DECISIÓN DE DEJAR SIN EFECTO EL PROCEDIMIENTO

El MINISTERIO PÚBLICO se reserva el derecho de dejar sin efecto el procedimiento de contratación en cualquier momento anterior al perfeccionamiento del contrato, sin por ello dar lugar a indemnización alguna a favor de los interesados u oferentes.

Artículo 25.- PERFECCIONAMIENTO DEL CONTRATO

El contrato se perfeccionará con la notificación de la Orden de Compra o Venta al adjudicatario, o mediante la suscripción del instrumento respectivo, según corresponda, efectuada dentro del plazo de CINCO (5) días de llevada a cabo la notificación de la adjudicación.

Sin perjuicio de la responsabilidad del funcionario actuante, en el supuesto de que la notificación hubiere sido efectuada fuera del plazo señalado en el párrafo precedente, pero dentro del plazo de mantenimiento de oferta, el contrato igualmente quedará perfeccionado.

El adjudicatario podrá rechazar la Orden de Compra o Venta dentro de los TRES (3) días posteriores a su notificación en el supuesto que, a ese momento, haya vencido el plazo de mantenimiento de la oferta. Si no lo hiciera el contrato igualmente quedará perfeccionado.

La Orden de Compra o Venta se ajustará en su forma y contenido al modelo uniforme que apruebe el MINISTERIO PÚBLICO y contendrá las estipulaciones básicas de la contratación.

El citado instrumento será autorizado por la autoridad competente para aprobar los procedimientos de selección o por aquél en quien se delegue expresamente tal facultad.



RAM 150 PRO-2015

“2024 - Año del 30° Aniversario de la Autonomía de la Ciudad de Buenos Aires”

FO24-PCP 03/2024

Los errores u omisiones deslizados en la Orden de Compra o Venta deben ser salvados en el momento en que se los advierta y no podrán ser invocados en perjuicio de la Administración.

Orden de Prelación

Todos los documentos que integran el contrato son considerados como recíprocamente explicativos. En caso de existir discrepancias se sigue el siguiente orden de prelación:

1. Ley de Compras y Contrataciones de la Ciudad Autónoma de Buenos Aires (Ley N° 2.095 y su modificatoria).
2. Las disposiciones de la reglamentación a la citada Ley.
3. El presente Pliego Único de Bases y Condiciones Generales.
4. El Pliego de Bases y Condiciones Particulares.
5. La oferta y las muestras que se hubieren acompañado.
6. La adjudicación.
7. La Orden de Compra o Venta o instrumento respectivo. Gastos por cuenta del adjudicatario

Serán por cuenta del adjudicatario los siguientes gastos:

1. Sellado de ley, cuando corresponda;
2. Costo del despacho, derechos y servicios aduaneros y demás gastos incurridos por cualquier concepto en el caso de rechazo de mercaderías importadas con cláusulas de entrega en el país;
3. Gastos de protocolización del contrato cuando se previera esa formalidad en las Condiciones Particulares;
4. Reparación o reposición según proceda, de los elementos destruidos, total o parcialmente, a fin de determinar si se ajustan en su composición o construcción a lo contratado, cuando por ese medio se comprueben defectos o vicios en los materiales o en su estructura. En caso contrario, los gastos pertinentes son a cargo del MINISTERIO PÚBLICO.

Artículo 26.- GARANTÍA DE CUMPLIMIENTO DEL CONTRATO

El adjudicatario integrará la garantía de cumplimiento del contrato dentro del término de CINCO (5) días de recibida la Orden de Compra o Venta o suscripto el instrumento respectivo o en el plazo que se establezca en el Pliego de Condiciones Particulares. Vencido el mismo, se lo intimará a su cumplimiento por igual plazo.

De no proceder el adjudicatario a la integración, el MINISTERIO PÚBLICO podrá optar



Ministerio Público Fiscal de la Ciudad Autónoma de Buenos Aires
Fiscalía General Adjunta de Gestión
Secretaría de Coordinación Administrativa
Oficina de Administración Financiera

por la rescisión del respectivo contrato con la imposición de las penalidades previstas en el artículo 125 de la Ley N° 2.095.

Artículo 27.- CONFECCIÓN Y PRESENTACIÓN DE FACTURAS

Las facturas deberán ser confeccionadas conforme los términos establecidos por la ADMINISTRACIÓN FEDERAL DE INGRESOS PÚBLICOS y la ADMINISTRACIÓN GUBERNAMENTAL DE INGRESOS PÚBLICOS, presentadas en original en el lugar y horario indicados en el Pliego de Bases y Condiciones Particulares y emitidas a nombre del MINISTERIO PÚBLICO de la CIUDAD AUTÓNOMA DE BUENOS AIRES: IVA Exento - CUIT N° 30-70962154-4.

En cada factura debe constar:

- i) Número y fecha de la Orden de Compra, contrato o acto administrativo que corresponda, indistintamente;
- ii) Descripción de los conceptos facturados;
- iii) Importe total de la factura.

Artículo 28.- DOCUMENTACIÓN E INFORMACIÓN A ADJUNTAR CON LA FACTURA

Junto con la presentación de facturas, deberá acompañarse la siguiente documentación:

- a) el original del Parte de Recepción Definitiva -en su caso-;
- b) una fotocopia debidamente autenticada del comprobante de pago del Impuesto sobre los Ingresos Brutos correspondiente al último vencimiento operado al momento de presentar la factura;



RAM 150 00012015

“2024 - Año del 30° Aniversario de la Autonomía de la Ciudad de Buenos Aires”

FO24-PCP 03/2024

e) constancia de inscripción ante la AFIP;

d) para el caso de contrataciones de servicios con empresas inscriptas como empleadoras, una fotocopia debidamente autenticada de la Declaración Jurada de Cargas Sociales (Formulario 931) correspondiente al mes anterior al momento de presentación de la factura y constancia de su pago.

El MINISTERIO PÚBLICO se reserva el derecho de verificar los datos expuestos.

Artículo 29.- PAGO- PLAZOS

Salvo que en las Cláusulas Particulares y como caso de excepción se establezcan formas especiales de pago, éste se efectuará dentro de los TREINTA (30) días de presentada la respectiva factura en el lugar establecido. El término fijado se interrumpirá si existieren observaciones sobre la documentación pertinente u otros trámites a cumplir, imputables al acreedor.

Artículo 30.- MORA

En el caso de producirse la mora en el pago, será de aplicación la tasa pasiva del BANCO DE LA NACIÓN ARGENTINA para operaciones de plazo fijo a TREINTA (30) días.

La nota de débito por intereses debe ser presentada hasta TREINTA (30) días posteriores de efectuada la acreditación en la cuenta bancaria. Vencido dicho plazo pierde todo derecho a reclamo.

Artículo 31.- MONEDA DE COTIZACIÓN Y DE PAGO

La moneda de cotización y pago será el Peso (\$), moneda de curso legal en la República Argentina o el que se establezca en las Cláusulas Particulares.

Artículo 32.- PLAZO DE ENTREGA

La entrega de bienes y la prestación de servicios deberán cumplirse en el lugar, formas, plazos y demás condiciones fijadas en la contratación.

Si los plazos no han sido fijados, las prestaciones deberán cumplirse dentro de los QUINCE (15) días, contados a partir del día siguiente de perfeccionado el contrato. Si el último día previsto para la entrega es inhábil, el vencimiento del plazo opera el primer día hábil siguiente.

Si el plazo de entrega contiene la condición de "inmediata", la prestación debe cumplirse dentro de los CINCO (5) días, salvo que en el Pliego de Condiciones Particulares se



Ministerio Público Fiscal de la Ciudad Autónoma de Buenos Aires
Fiscalía General Adjunta de Gestión
Secretaría de Coordinación Administrativa
Oficina de Administración Financiera

establezca uno menor.

Artículo 33.- FLETE Y DESCARGA

El flete y la descarga serán por cuenta del adjudicatario, salvo indicación en contrario expresada fehacientemente en las Cláusulas Particulares.

Artículo 34.- CIERRE POR VACACIONES

No serán tenidas en cuenta para la adjudicación, aquellas cláusulas impuestas por las firmas oferentes referidas al cierre por vacaciones, debiéndose recibir la correspondiente Orden de Compra en los términos reglamentarios y efectuar las entregas a las que se hubieran obligado, dentro de los plazos requeridos en el acto licitatorio.

Artículo 35.- RÉGIMEN DE RESPONSABILIDAD CON TERCEROS Y PERSONAL

Todo el personal afectado por el adjudicatario para el cumplimiento de las obligaciones emergentes de la respectiva licitación o contratación y/o las relaciones jurídico contractuales generadas con terceros al efecto, carecerán de relación alguna con el MINISTERIO PÚBLICO de la CIUDAD AUTÓNOMA DE BUENOS AIRES; quedando éste expresamente desligado respecto de todo litigio que eventualmente pueda suscitarse entre el adjudicatario y su personal por cuestiones de índole laboral, gremial, previsional o impositivo, sin que se configure solidaridad alguna entre ambos.

Asimismo, el MINISTERIO PÚBLICO no asumirá responsabilidad alguna por reclamos de terceros con los que el adjudicatario hubiere contratado a los fines de cumplir con las obligaciones emergentes de la licitación o contrato.



Artículo 36.- DAÑOS A TERCEROS

El adjudicatario deberá adoptar todas las medidas de Seguridad que sean impuestas por la legislación vigente, para evitar daños a personas o cosas, y si ellos se produjeran, será responsable por el resarcimiento de los perjuicios que se generen.

Artículo 37.- SEGUROS

El Adjudicatario deberá contratar los seguros que se exijan para el desarrollo de su actividad y los que se requieran en el Pliego de Bases y Condiciones Particulares.

El adjudicatario será el único responsable de los perjuicios que ocasionare la inobservancia de la contratación de los Seguros exigidos, quedado el MINISTERIO PÚBLICO exento de toda responsabilidad respecto de cualquier siniestro que se produjera en ese caso.

Artículo 38.- CLÁUSULA ANTICORRUPCIÓN

Será causal determinante del rechazo sin más trámite de la propuesta u oferta en cualquier estado del procedimiento de selección o de la rescisión de pleno derecho del contrato, sin perjuicio de las acciones penales que se pudieren deducir, dar u ofrecer dinero o cualquier otra dádiva a fin de que:

- a) Funcionarios o empleados públicos con competencia en el procedimiento de selección del cocontratante o en el contrato, hagan o dejen de hacer algo relativo a sus funciones.
- b) Funcionarios o empleados públicos con competencia en el procedimiento de selección del cocontratante o en el contrato, hagan valer la influencia de su cargo ante otro funcionario o empleado público con la competencia descrita, a fin de que éste haga o deje de hacer algo relativo a sus funciones.
- e) Cualquier persona hiciere valer su relación o influencia sobre un funcionario o empleado público con la competencia descrita, a fin de que éste haga o deje de hacer algo relativo a sus funciones.

Serán considerados sujetos activos de esta conducta quienes hayan cometido tales actos en interés del contratista -directa o indirectamente-, ya sea como representantes, administradores, socios, mandatarios, gerentes, empleados, contratados, gestores de negocios, síndicos o cualquier otra persona física o jurídica.

Las consecuencias de estas conductas ilícitas se producirán aun cuando se hubieran consumado en grado de tentativa.



Ministerio Público Fiscal de la Ciudad Autónoma de Buenos Aires
Fiscalía General Adjunta de Gestión
Secretaría de Coordinación Administrativa
Oficina de Administración Financiera

Anexo II

PLIEGO DE BASES Y CONDICIONES PARTICULARES

1. GLOSARIO

PCG: Pliego Único de Bases y Condiciones Generales.

PCP: Pliego de Bases y Condiciones Particulares.

PET: Pliego de Especificaciones Técnicas

OAF: Oficina Administrativa Financiera

UOA: Unidad Operativa de Adquisiciones del MPF (a cargo de la OAF).

OI: Oficina de Infraestructura

DSGyM: Departamento de Servicios Generales y Mantenimiento.

CoReBYS: Comisión de Recepción Definitiva de Bienes y Servicios del MPF.

Ley N° 2095: Ley de Compras y Contrataciones de la C.A.B.A., texto ordenado según Ley N° 6.588.

2. NORMATIVA APLICABLE

La presente contratación se rige por la Ley N° 2095, Resolución CCAMP N° 53/15, Ley de Procedimiento Administrativo de la Ciudad Autónoma de Buenos Aires, el Pliego Único de Bases y Condiciones Generales del Ministerio Público, el presente Pliego de Bases y Condiciones Particulares, el Pliego de Especificaciones Técnicas en sus correspondientes condiciones de aplicación.



RAM 153 001-2015

“2024 - Año del 30° Aniversario de la Autonomía de la Ciudad de Buenos Aires”

FO24-PCP 03/2024

3. OBJETO DE LA CONTRATACIÓN

Contratación de trabajos complementarias para el mantenimiento de grupos electrógenos de uso del Ministerio Público Fiscal de la C.A.B.A. conforme las condiciones detalladas en el presente Pliego de Bases y Condiciones Particulares y el Pliego de Especificaciones Técnicas aprobados para la presente.

4. CONSULTA Y RETIRO DE PLIEGO

Los Pliegos podrán ser:

- a) Descargados de la página Web del MPF <https://mpfciudad.gob.ar/compras/search>
- b) Solicitados por correo electrónico a: comprasmpf@fiscalias.gob.ar

A los fines de notificar las Circulares que se llegasen a emitir, los oferentes que obtengan los pliegos por alguno de los medios mencionados anteriormente deberán informar: correo electrónico oficial, razón social y CUIT, a la siguiente dirección de e-mail comprasmpf@fiscalias.gob.ar

Todas las comunicaciones entre el MINISTERIO PÚBLICO y los interesados, oferentes o cocontratantes serán válidas en las direcciones de correo electrónico que previamente aquéllos hayan constituido o, en su defecto, en las que figuren en el RIUPP.

En ningún caso, los destinatarios podrán aducir que los correos electrónicos no fueron recibidos o que su contenido fue adulterado.

Los pliegos son gratuitos.

5. CÓMPUTO DE PLAZOS

Todos los plazos establecidos en el presente pliego se computarán en días hábiles administrativos. A los efectos del cómputo de plazos fijados en días hábiles, la presentación en un día inhábil se entiende realizada en la primera hora del día hábil siguiente.

6. TIPO DE PROCESO

Contratación Directa por Complementariedad (Art. 29 inciso 6° de la Ley N° 2095 -texto según Ley N° 6588-).



Ministerio Público Fiscal de la Ciudad Autónoma de Buenos Aires
Fiscalía General Adjunta de Gestión
Secretaría de Coordinación Administrativa
Oficina de Administración Financiera

7. PRESUPUESTO OFICIAL

El presupuesto oficial de la contratación asciende a la suma total de pesos veinte millones doscientos cincuenta y cinco mil ochocientos treinta y cinco (\$20.255.835,00) IVA incluido.

8. PEDIDOS DE ACLARACIONES O INFORMACIÓN

Las consultas respecto del/ los Pliego/s, los pedidos de aclaraciones y/o información deberán efectuarse al correo electrónico a comprasmpf@fiscalias.gob.ar, con al menos setenta y dos (72) horas de anticipación a la fijada para la apertura de las propuestas. No se aceptarán consultas telefónicas y el MPF no tendrá obligación de responder aquellas que se presenten una vez vencido el término indicado.

Las impugnaciones al pliego se recibirán dentro del mismo plazo previsto para realizar consultas y tramitarán por cuerda separada, siendo resueltas aquéllas por la autoridad que haya aprobado dicho pliego, debiendo el interesado constituir la correspondiente garantía de impugnación al Pliego de Bases y Condiciones Particulares por el uno por ciento (1%) del presupuesto oficial aprobado para la presente.

9. RENGLONES A COTIZAR

Renglón N° 1: TIMMER

Subrenglón N° 1.1: Provisión y colocación de timmer nuevo en sede Paseo Colón 1333, conforme a las características técnicas detalladas en el Pliego de Especificaciones Técnicas que como ANEXO III forma parte de la presente.

Renglón N° 2: VÁLVULA ANTIRETORNO



Subrenglón N° 2.1: Provisión y colocación válvula antiretorno en sede Bartolomé Mitre 1735, conforme a las características técnicas detalladas en el Pliego de Especificaciones Técnicas que como ANEXO III forma parte de la presente.

Renglón N° 3: BOMBA RECIRCULADORA

Subrenglón N° 3.1: Reparación de bomba recirculadora en sede Combate de los Pozos 155, conforme a las características técnicas detalladas en el Pliego de Especificaciones Técnicas que como ANEXO III forma parte de la presente.

Renglón N° 4: RECARGA DE 5.000 LTS DE COMBUSTIBLE

Subrenglón N° 4.1: Recarga de 5000 lts de combustible en varias sedes, conforme a las características técnicas detalladas en el Pliego de Especificaciones Técnicas que como ANEXO III forma parte de la presente.

10. CONOCIMIENTO DE LAS CLÁUSULAS QUE RIGEN LA CONTRATACIÓN

La presentación de la oferta, importa para el oferente, el pleno conocimiento de toda la normativa que rige el procedimiento de selección, la evaluación de todas las circunstancias, la previsión de sus consecuencias y la aceptación en su totalidad de las bases y condiciones estipuladas, como así también de las circulares con y sin consulta que se hubieren emitido, sin que pueda alegarse en adelante su desconocimiento, por lo que no es necesaria la presentación de ninguno de los pliegos con la oferta, salvo que los mismos sean solicitados como requisitos junto con la documentación que integra la misma.

11. COSTOS INCLUIDOS – I.V.A.

Los precios cotizados (unitarios y totales) deberán incluir todos los gastos de impuestos, flete, descarga y acarreo al lugar de entrega, y demás gastos que demande la prestación contratada, debiendo incluir, indefectiblemente, el importe correspondiente a la alícuota del I.V.A. En caso de no hacerse expresa mención a ello en la oferta, quedará tácitamente establecido que dicho valor se encuentra incluido en la misma.

12. PRESENTACIÓN DE LAS OFERTAS

Las ofertas serán presentadas en formato digital (escaneado completo de oferta elaborada



Ministerio Público Fiscal de la Ciudad Autónoma de Buenos Aires
Fiscalía General Adjunta de Gestión
Secretaría de Coordinación Administrativa
Oficina de Administración Financiera

en los términos requeridos en presente pliego) dirigidas a la casilla de correo electrónico licitacionesmpf@fiscalias.gob.ar hasta el día **4/12/2024** debiendo estar dirigidas a la Oficina de Administración Financiera del MPF e indicando como referencia la leyenda “Contratación Directa N° 9/2024, Actuación Interna N° 30-00099270 - Fecha y hora de apertura”.

Se solicita que los envíos tengan una carga máxima de 50mb a fin de facilitar la correcta recepción de los mismos. En atención a lo expuesto, será responsabilidad del oferente tomar los recaudos necesarios de los correos enviados, a fin de ser debidamente considerados para el procedimiento.

En la presentación, deberá adjuntarse el estatuto, acta de designación de cargos vigente y/o poder que acredite la calidad y facultades del firmante.

Las propuestas deberán presentarse con su contenido foliado y firmado en todas sus hojas por el oferente, su representante legal y/o apoderado, todos ellos con personería debidamente actualizada y acreditada conforme lo establecido precedentemente.

La presentación de la oferta implica la aceptación como válida y otorga carácter de comunicación fehaciente para este proceso, a toda comunicación que el MPF envíe vía correo electrónico a los oferentes, al correo electrónico denunciado en el formulario de presentación de ofertas.

La presentación deberá contener:



RAM 150 PRO-2015

“2024 - Año del 30° Aniversario de la Autonomía de la Ciudad de Buenos Aires”

FO24-PCP 03/2024

PRESENTACIÓN		Foja/s
A	Propuesta económica. Anexo IV Incluye Declaración jurada de habilidad para contratar con la C.A.B.A. (Arts. 89 y 90 de la Ley N° 2095, texto consolidado según Ley N° 6.588 y Resolución CCAMP N° 53/15). Incluye Declaración jurada de Propuesta Competitiva, en los términos y alcances de lo establecido en el art. 16 de la Ley N° 2095 –texto consolidado según Ley N° 6588-.	
B	Documentación que acredite el carácter del firmante. Cláusula 12.	
C	Manifestación con carácter de declaración jurada, de corresponder si el oferente tiene deudas y/o créditos con la AFIP enumerando las mismas, indicando si posee Plan de Facilidades y/o el estado de los mismos.	

Se señala que NO resulta necesario la presentación del pliego conjuntamente con la oferta, considerándose que la misma se ajusta al pliego con la sola presentación del formulario original para cotizar aprobado para el presente trámite.

13. PLAZO DE MANTENIMIENTO DE LA PROPUESTA ECONÓMICA.

Los oferentes deberán mantener las ofertas por el término de treinta (30) días, contados a partir de la fecha de apertura de las ofertas. Al vencimiento del plazo fijado para el mantenimiento de las ofertas, éstas se prorrogan por iguales plazos automáticamente salvo manifestación expresa en contrario por parte del oferente, la cual deberá constar junto con su oferta económica.

Si el oferente no mantiene el plazo estipulado de acuerdo con lo dispuesto, será facultad exclusiva del MPF considerar o no las ofertas así formuladas, según convenga a los intereses de la Administración.

14. REGISTRO INFORMATIZADO ÚNICO Y PERMANENTE DE PROVEEDORES DE LA C.A.B.A.

Al momento de presentar sus ofertas, los oferentes deberán tener INICIADO EL TRÁMITE DE INSCRIPCIÓN ante el Registro Informatizado Único y Permanente de Proveedores (RIUPP), mediante la plataforma de Buenos Aires Compras (BAC), dependiente de la Dirección General de Compras y Contrataciones del Ministerio de Hacienda del G.C.B.A.



Ministerio Público Fiscal de la Ciudad Autónoma de Buenos Aires
Fiscalía General Adjunta de Gestión
Secretaría de Coordinación Administrativa
Oficina de Administración Financiera

Dicho trámite de inscripción deberá realizarse por el interesado a través del sitio de Internet, en la página www.buenosairescompras.gob.ar

No obstante, deberán contar con la “INSCRIPCIÓN DEFINITIVA” antes de la emisión del dictamen de evaluación de ofertas, conforme lo dispuesto por los artículos 23 y 87 de la Ley N° 2.095 texto ordenado según Ley N° 6.588 y su reglamentación.

15. HABILIDAD PARA CONTRATAR CON EL ESTADO - AFIP

Por aplicación de la Resolución N° 4164/AFIP/17 que deroga la Resolución N° 1814/AFIP/05, los oferentes **NO** deberán presentar el Certificado Fiscal para Contratar que exige el Art. 12 del Pliego de Bases y Condiciones Generales (Anexo II de la Res. CCAMP N° 53/15). En consecuencia y en función de la nueva metodología, el Ministerio Público Fiscal realizará la consulta sobre la habilidad de los oferentes para contratar con el Estado, mediante el servicio Web de la AFIP.

16. APERTURA DE LAS OFERTAS

Una vez cumplido el plazo establecido en la cláusula 12, se formalizará el acta de apertura de ofertas en el ámbito de la OFICINA DE ADMINISTRACIÓN FINANCIERA del MPF.

17. FALSEDAD DE DATOS DE LA OFERTA

La CEO o la UOA interviniente podrán verificar la veracidad de los datos volcados en la oferta y/o declaraciones juradas en cualquier etapa del procedimiento. La falsedad de los datos respecto de la documentación acompañada, implicará el descarte de la oferta, la



pérdida de las garantías y la suspensión del oferente por el plazo máximo previsto en la Ley N° 2.095. Si la falsedad fuera detectada durante el plazo de cumplimiento del contrato, hará pasible al adjudicatario de la aplicación de la penalidad de rescisión del contrato, en los términos del segundo párrafo del artículo 125 de la precitada Ley.

18. CAUSALES DE RECHAZO DE LA OFERTA.

Será rechazada de pleno derecho la oferta que incurriere en los siguientes supuestos: a) Si el original no estuviere firmado por el oferente o su representante legal. b) Si estuviere escrita con lápiz. c) Si careciera de la garantía exigida. d) Si no se presentan las muestras que el Pliego de Bases y Condiciones Particulares dispusiere. e) Si contuviere condicionamientos. f) Si tuviere raspaduras, enmiendas o interlineas en el precio, cantidad, plazo de entrega o alguna otra parte que hiciera a la esencia del contrato y no estuvieran debidamente salvadas. g) Si contuviere cláusulas en contraposición con las normas que rigen la contratación. h) Si incurriere en otras causales de inadmisibilidad que expresa y fundadamente se prevean en el Pliego de Bases y Condiciones Particulares.

19. PLAZO DE CONTRATACIÓN. ENTREGA

El contrato se perfeccionará con la notificación de la Orden de Compra, la que se efectuará dentro del plazo de CINCO (5) días de notificada la adjudicación. Dicha Orden de Compra se notificará a la dirección de correo electrónico que el adjudicatario haya declarado en su oferta o, en su defecto, a la dirección de correo electrónico que haya declarado en el Registro Informatizado Único de Proveedores del Gobierno de la Ciudad Autónoma de Buenos Aires (R.I.U.P.P).

El adjudicatario deberá coordinar las entregas o inicio del servicio con la Comisión de Recepción Definitiva de Bienes y Servicios (CoReBYS) vía correo electrónico: corebys@fiscalias.gob.ar y conforme las instrucciones del personal del Departamento de Servicios Generales y Mantenimiento, corriendo todos los costos devenidos por la entrega, flete, personal, armado, medios de descarga y acarreo, por cuenta del adjudicatario.

Todas las tareas deberán ejecutarse dentro de un plazo de 30 días hábiles, una vez notificada la Orden de Compra.

Durante el mismo, el área técnica del MPF efectuará las solicitudes de los servicios contratados, pudiendo certificarse parcialmente los mismos.

Con relación a las solicitudes de carga de combustible en los grupos electrógenos



Ministerio Público Fiscal de la Ciudad Autónoma de Buenos Aires
Fiscalía General Adjunta de Gestión
Secretaría de Coordinación Administrativa
Oficina de Administración Financiera

de los distintos inmuebles, se realizarán dentro de las 48 horas de efectuado el pedido.

La entrega de los 5000 litros de combustible, se certificarán una vez efectuada la Orden de Compra, en el domicilio de la Adjudicataria. Allí se certificará el acopio, asegurando ésta su guarda, hasta que sean requeridos y/o solicitados por el DSGM.

Los 5000 litros se consumirán antes de que venza el contrato suscripto en el marco de la Contratación Directa N° 6/2022, tramitado mediante la Actuación Interna N° 30-00092298, que opera el 25 de enero de 2025.

Los plazos regirán a partir del primer día hábil siguiente a la notificación efectuada al/ los adjudicatario/s.

La fecha de vencimiento producirá la extinción de la totalidad del vínculo contractual con la adjudicataria, incluyendo aquellas prestaciones que se hubieran requerido con posterioridad al inicio del vínculo contractual; excepto lo relacionado con el cumplimiento de garantías o vicios redhibitorios.

20. GARANTÍA DE CUMPLIMIENTO DEL CONTRATO

El adjudicatario deberá presentar una garantía de cumplimiento del contrato en los términos de los artículos Art. 93 inciso b) y 107 de la Ley N° 2.095 (texto consolidado según Ley N° 6.588) y su reglamentación, es decir, dentro de los cinco (5) días de notificada la orden de compra, mediante póliza de seguro de caución.



En caso de no integrar la garantía en el plazo señalado, el adjudicatario será pasible de sanción en los términos de lo prescrito por el artículo 119 de la Ley N° 2095 (texto consolidado según Ley N° 6.588).

Se deja expresa constancia que la garantía de cumplimiento de contrato será devuelta en los términos y alcances de lo previsto en la cláusula 17.3 del Pliego Único de Bases y Condiciones Generales para la contratación de bienes y servicios, una vez cumplido el plazo de la garantía técnica requerida en el presente trámite, debiendo el oferente prever las implicancias y costos que ello determine.

21. RECEPCIÓN

La conformidad definitiva será otorgada por la Comisión de Recepción Definitiva de Bienes y Servicios (CoReBYS). El Departamento de Servicios Generales y Mantenimiento será el encargado de remitir a la Comisión de Recepción Definitiva de Bienes y Servicios (CoReBYS) la conformidad por los servicios contratados por cada renglón y previa comprobación del cumplimiento de las disposiciones contractuales.

22. RESPONSABILIDAD DEL OFERENTE

El adjudicatario será directamente responsable por el uso indebido de materiales, diseños o implementos patentados y deslindará de responsabilidades al MINISTERIO PÚBLICO FISCAL ante cualquier reclamo o demanda que por tal motivo pudiera originarse. Asimismo, será responsable de los daños y perjuicios ocasionados por los bienes o servicios ofertados.

23. CONSIDERACIONES DE SEGURIDAD

El proveedor deberá tomar los recaudos necesarios a fin de que cuando se ejecuten las tareas de instalación y la ejecución del objeto de la presente contratación, se cumpla con las normativas vigentes, incluyendo lo concerniente a las normas de Seguridad e Higiene en función de las actividades específicas que se desarrollen.

24. SEGUROS

El seguro por siniestro de los bienes será por cuenta exclusiva del adjudicatario. En caso de fallas en los equipos, producto de desperfectos en su estructura, el adjudicatario será exclusivamente responsable en todos los alcances por los perjuicios que ocasione a las instalaciones, equipos y/o personal del contratante y/o terceros.



Ministerio Público Fiscal de la Ciudad Autónoma de Buenos Aires
Fiscalía General Adjunta de Gestión
Secretaría de Coordinación Administrativa
Oficina de Administración Financiera

En caso de siniestros que afecten a los bienes, el MPF no asume responsabilidad por los mismos, salvo que las pruebas periciales que la adjudicataria determine realizar a su costa, concluyan lo contrario; en cuyo caso sólo se reconocerá el costo de reparación que proceda.

A los fines señalados precedentemente, el MPF podrá designar personal que verifique las acciones que se llevan a cabo, para lo cual deberá ser notificado en tiempo y forma.

25. PENALIDADES

El Departamento de Servicios Generales y Mantenimiento del Ministerio Público Fiscal de la CABA será la encargada del contralor del grado de cumplimiento contractual por parte de la firma adjudicataria.

El incumplimiento en término y/o el cumplimiento insatisfactorio de las obligaciones contractuales coloca al adjudicatario en estado de mora y, por lo tanto, sujeto a la aplicación, previo informe de la Dependencia requirente de las sanciones establecidas en la normativa vigente.

La multa será del UNO POR CIENTO (1%) del monto de lo satisfecho fuera de término por cada SIETE (7) días de atraso en el cumplimiento de la obligación o fracción mayor de TRES (3) días, superado el primer término.

26. FORMA DE PRESENTACIÓN DE SEGUROS

Los seguros requeridos en el marco del presente trámite deberán emitirse a nombre del Ministerio Público Fiscal de la Ciudad Autónoma de Buenos Aires CUIT 30-70962154-4, con domicilio Av. Córdoba 820, 8° piso CABA.



En caso de que el monto del seguro contratado no alcanzare a cubrir los daños provocados, las diferencias resultantes deberán ser cubiertas exclusivamente por el adjudicatario. De igual manera, en caso de insolvencia o quiebra de la aseguradora, el adjudicatario deberá afrontar por su exclusiva cuenta y cargo todos los daños en cuestión, debiendo dejar liberado al MPF de cualquier responsabilidad al respecto. Será obligación del adjudicatario notificar a la aseguradora sobre cualquier cuestión o evento que requiera dicha notificación. El adjudicatario será responsable por todas las pérdidas, reclamaciones, demandas, acciones judiciales, costas, costos y gastos de cualquier índole, originados o resultantes de cualquier incumplimiento de dichos requerimientos. También correrán por cuenta del adjudicatario los intereses y costos por pago fuera de término y las consecuencias económicas y contractuales por la no vigencia de la Póliza de Seguro. Los seguros, serán contratados con una aseguradora a satisfacción del Ministerio Público Fiscal de la C.A.B.A. e incluirán a éste como beneficiario del mismo, considerándolo como tercero afectado. La vigencia del seguro deberá regir hasta la recepción definitiva de los bienes objeto de la presente contratación.

Responsabilidad Civil:

Toda vez que la empresa ENERGROUP S.A. presta servicios a este Ministerio con motivo de la Contratación Directa N° 6/2022, deberá incluir mediante el endoso correspondiente en la póliza oportunamente integrada por responsabilidad civil, la mención a la presente – Contratación Directa N° 9/2024 (art. 29 Inciso 6° de la Ley N° 2095 – Texto según Ley N° 6588).

27. GESTIÓN Y FORMA DE PAGO

- **Gestión de Pago:**

Se informa que la facturación debe ser emitida en pesos a nombre del Ministerio Público de la Ciudad Autónoma de Buenos Aires, CUIT 30-70962154-4, y presentarse en la Mesa de Entradas del Ministerio Público Fiscal (Av. Córdoba 820, 8° piso CABA) o bien enviarse a la dirección pagosmpf@fiscalias.gob.ar, mencionando: referencia al procedimiento que corresponda (incluyendo número de actuación interna o expediente y de orden de compra), descripción de los conceptos facturados e importe total de la factura.



Ministerio Público Fiscal de la Ciudad Autónoma de Buenos Aires
Fiscalía General Adjunta de Gestión
Secretaría de Coordinación Administrativa
Oficina de Administración Financiera

Asimismo, deberá darse cumplimiento con los requisitos exigidos por la normativa aplicable, y acompañar -de corresponder- por la documentación que se detalla seguidamente:

- a) Constancia de Inscripción ante AFIP y/o AGIP.
- b) Responsables Inscriptos:
 - Copia de la última declaración jurada de IVA junto con su constancia de presentación en AFIP y del comprobante de pago correspondiente al último vencimiento operado al momento de presentar la factura.
 - Copia de la declaración jurada del Impuesto sobre los Ingresos Brutos -de corresponder- y copia del comprobante de pago correspondiente al último vencimiento operado al momento de presentar la factura.
- c) Monotributista:
 - Copia del comprobante del pago del monotributo, correspondiente al último vencimiento operado al momento de presentar la factura.
 - Copia de la declaración jurada del Impuesto sobre los Ingresos Brutos -de corresponder- y copia del comprobante de pago correspondiente al último vencimiento operado al momento de presentar la factura.
- d) Para el caso de contratistas de obras públicas, de servicios de limpieza y de seguridad deberán presentar, además, copia de la declaración jurada y constancia de la presentación en AFIP de cargas sociales (Formulario 931) correspondiente al mes anterior al momento de presentación de la factura y copia del pago del mismo.
- e) Otra documentación que exija el pliego o la normativa aplicable.
- f) Copia del Parte de la Comisión de Recepción Definitiva de Bienes y Servicios (CoReBYS).



RAM 150 PRO-2015

“2024 - Año del 30° Aniversario de la Autonomía de la Ciudad de Buenos Aires”

FO24-PCP 03/2024

La omisión por parte del proveedor de algunos de los requisitos exigidos en el artículo precedente interrumpe el cómputo del plazo de pago hasta tanto no se los subsane.

Forma de Pago:

El pago se efectuará en PESOS, dentro de los TREINTA (30) días de la fecha de presentación de la factura, previa conformidad de la “Comisión de Recepción Definitiva de Bienes y Servicios (CoReByS)”, respecto al objeto de la presente contratación.

28. JURISDICCIÓN

A todos los efectos legales emergentes de la presente contratación serán competentes los Juzgados en lo Contencioso Administrativo y Tributario de la Ciudad Autónoma de Buenos Aires.



Ministerio Público Fiscal de la Ciudad Autónoma de Buenos Aires
Fiscalía General Adjunta de Gestión
Secretaría de Coordinación Administrativa
Oficina de Administración Financiera

Anexo III

PLIEGO DE ESPECIFICACIONES TÉCNICAS

**OBJETO: TRABAJOS COMPLEMENTARIOS PARA EL
MANTENIMIENTO DE GRUPOS ELECTROGENOS NRO 02/2024**

ÍNDICE

RENLÓN 1 – TIMMER 2

1.1 Provisión y colocación de timmer nuevo en sede Paseo Colón

RENLÓN 2 – VALVULA ANTIRETORNO 2

2.1 Provisión y colocación válvula antiretorno en sede Bartolomé Mitre

RENLÓN 3 – BOMBA RECIRCULADORA 3

3.1 Reparación de bomba recirculadora en sede Combate de los Pozos



RENLÓN 4 – REGARCA DE 5000 LTS DE COMBUSTIBLE 3

4.1 Recarga de combustible en varias sedes

RENLÓN 1 – TIMMER

1.1 PROVISIÓN Y COLOCACIÓN DE TIMMER NUEVO EN SEDE PASEO COLÓN

Se deberá proveer e instalar un temporizador digital, programable para la bomba recirculadora de combustible, en el equipo ubicado en Paseo Colon 1333, cuyo propósito es prolongar la vida útil del gasoil y asegurar el funcionamiento óptimo del sistema.

El Contratista, proporcionará un temporizador digital de alta precisión, con capacidad de programación diaria y semanal, que permita controlar eficazmente los ciclos de recirculación del combustible. La instalación y configuración del temporizador deberá integrarse al sistema actual, verificando su correcta conexión y programación para que el gasoil circule en los períodos establecidos.

Posteriormente, se realizarán pruebas de funcionamiento que confirmen la operatividad adecuada del equipo y, se entregará toda la documentación técnica necesaria, incluyendo manuales de uso y las configuraciones programadas.

RENLÓN 2 – VALVULA ANTIRETORNO

2.1 PROVISIÓN Y COLOCACIÓN VÁLVULA ANTIRETORNO EN SEDE BARTOLOMÉ MITRE

Se deberá proveer e instalar una válvula antirretorno, en la línea de recirculación de combustible del sistema del equipo ubicado en Bartolomé Mitre 1735.

El objetivo de esta válvula, es evitar el flujo inverso en el circuito, asegurando así una operación estable y segura de la bomba recirculadora. La válvula suministrada, debe ser de un material resistente a los hidrocarburos y compatible con las especificaciones técnicas del sistema existente. La instalación deberá realizarse sin afectar el funcionamiento continuo del sistema y, una vez colocada, se llevarán a cabo pruebas para verificar su correcto funcionamiento y hermeticidad en el sentido de flujo indicado.



Ministerio Público Fiscal de la Ciudad Autónoma de Buenos Aires
Fiscalía General Adjunta de Gestión
Secretaría de Coordinación Administrativa
Oficina de Administración Financiera

REGLÓN 3 – BOMBA RECIRCULADORA

**3.1 REPARACIÓN DE BOMBA RECIRCULADORA EN SEDE
COMBATE DE LOS POZOS 155**

Se deberá realizar la reparación de la bomba recirculadora de combustible, en el equipo ubicado en Combate de los Pozos 155, con el objetivo de restaurar su funcionamiento óptimo y asegurar la adecuada recirculación del gasoil.

El Contratista, deberá inspeccionar la bomba, para identificar las causas de la falla y determinar las piezas o componentes que necesiten reparación o reemplazo. Los trabajos incluirán la limpieza, ajuste y/o sustitución de piezas defectuosas, garantizando la funcionalidad y eficiencia de la bomba.

Una vez finalizadas las reparaciones, se efectuarán pruebas de operación para confirmar que el equipo recircula el combustible correctamente y sin fugas.

Se entregará un informe detallado de los trabajos realizados y de las piezas reemplazadas.

REGLON 4: RECARGA DE 5000 LTS DE COMBUSTIBLE

4.1 RECARGA DE 5000 LTS DE COMBUSTIBLE EN VARIAS SEDES

Es necesario recargar 5000 litros de combustible, para mantener los generadores dentro de la capacidad ideal de operación. Esta recarga, debe distribuirse entre todos los generadores, garantizando que ninguno quede por debajo del nivel óptimo (50%).

PROCEDIMIENTO PARA LA RECARGA

La recarga de combustible, debe realizarse únicamente después de ejecutar el filtrado del gasoil existente. Esto es crucial, para evitar la contaminación del nuevo combustible con el antiguo, lo cual podría anular los beneficios del filtrado y provocar nuevos problemas



en el sistema de inyección.



Ministerio Público Fiscal de la Ciudad Autónoma de Buenos Aires
Fiscalía General
Secretaría de Coordinación Administrativa
Oficina de Infraestructura
Departamento de Servicios Generales y Mantenimiento

INDICE DE PLANOS

- 01 CH-SS - Plano ubicación de Grupos Electrógenos, sede Chacabuco 151
- 02 PC-SS1 - Plano ubicación de Grupos Electrógenos, sede Paseo Colón 1333
- 03 TY-PB - Plano ubicación de Grupos Electrógenos, sede Tuyú 86
- 04 CCH-PB - Plano ubicación de Grupos Electrógenos, sede Cochabamba 120
- 05 CP-PB - Plano ubicación de Grupos Electrógenos, sede Combate de los Pozos 155
- 06 BM-P2 - Plano ubicación de Grupos Electrógenos, sede Bartolomé Mitre 1735

SUBSUELO

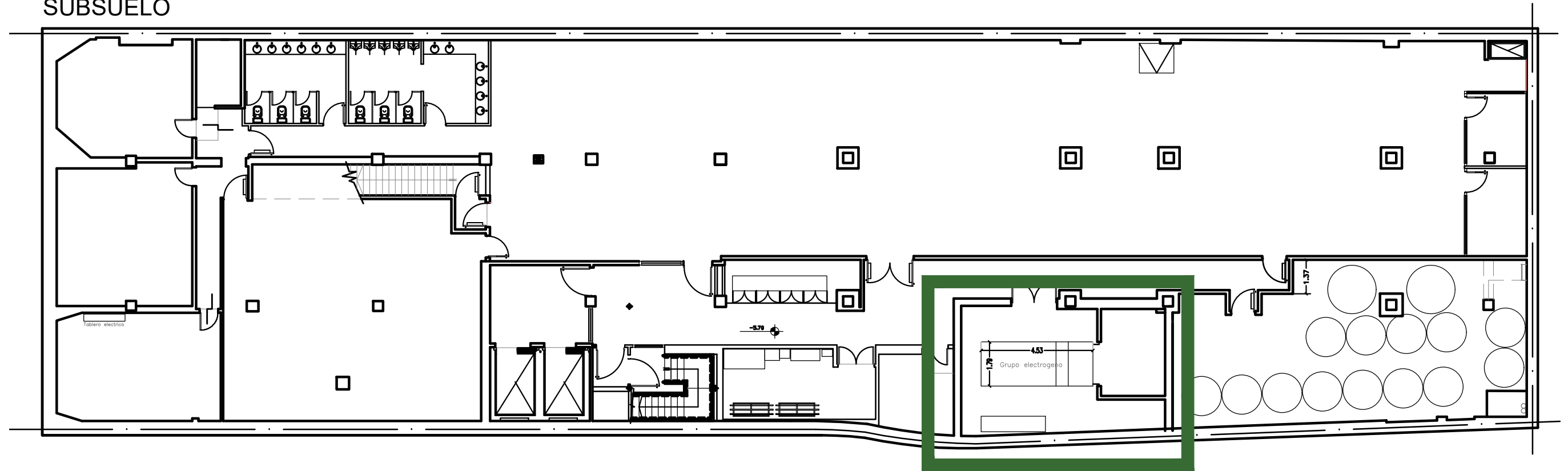

1° SUBSUELO

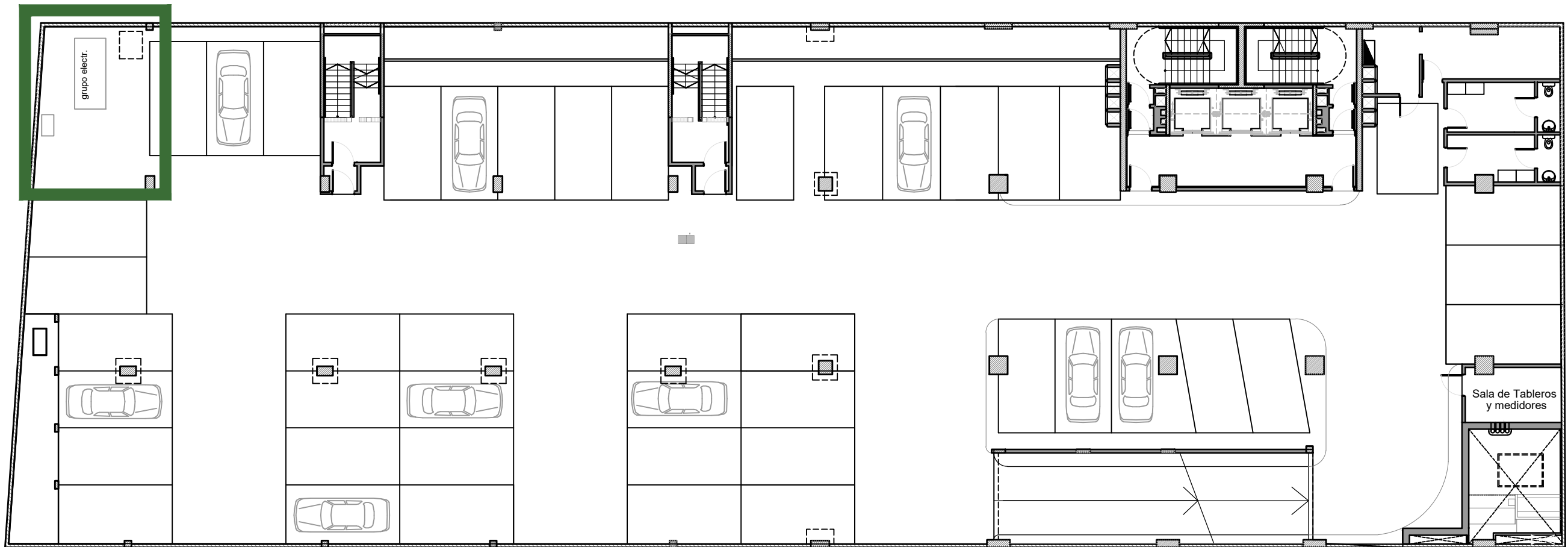

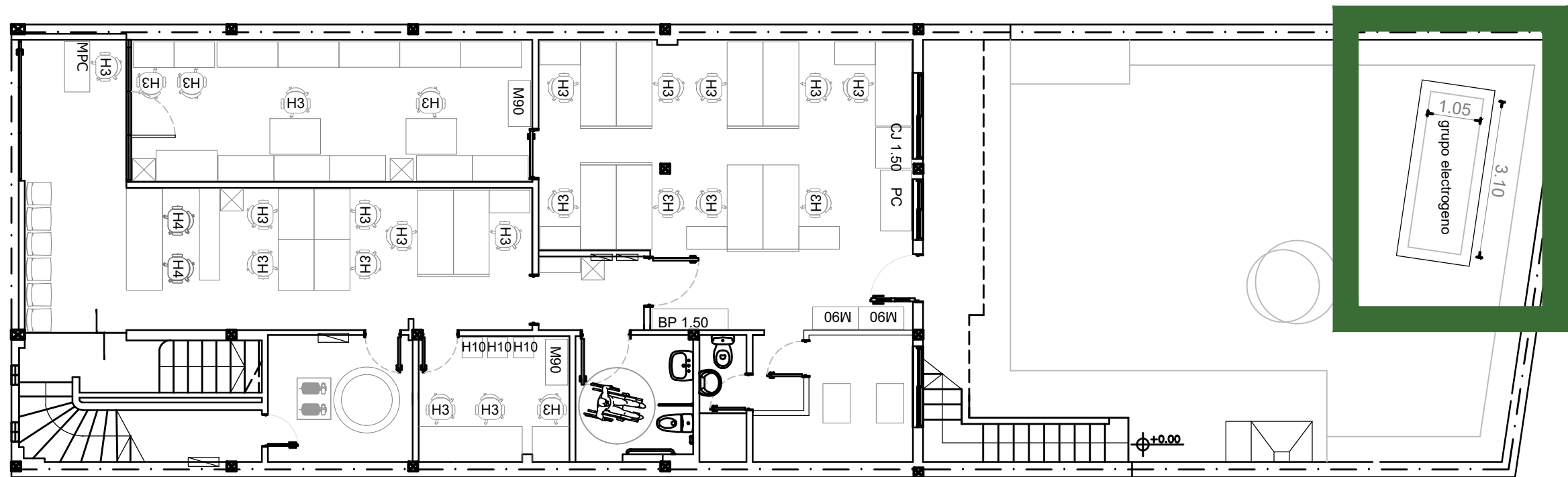

PLANTA BAJA

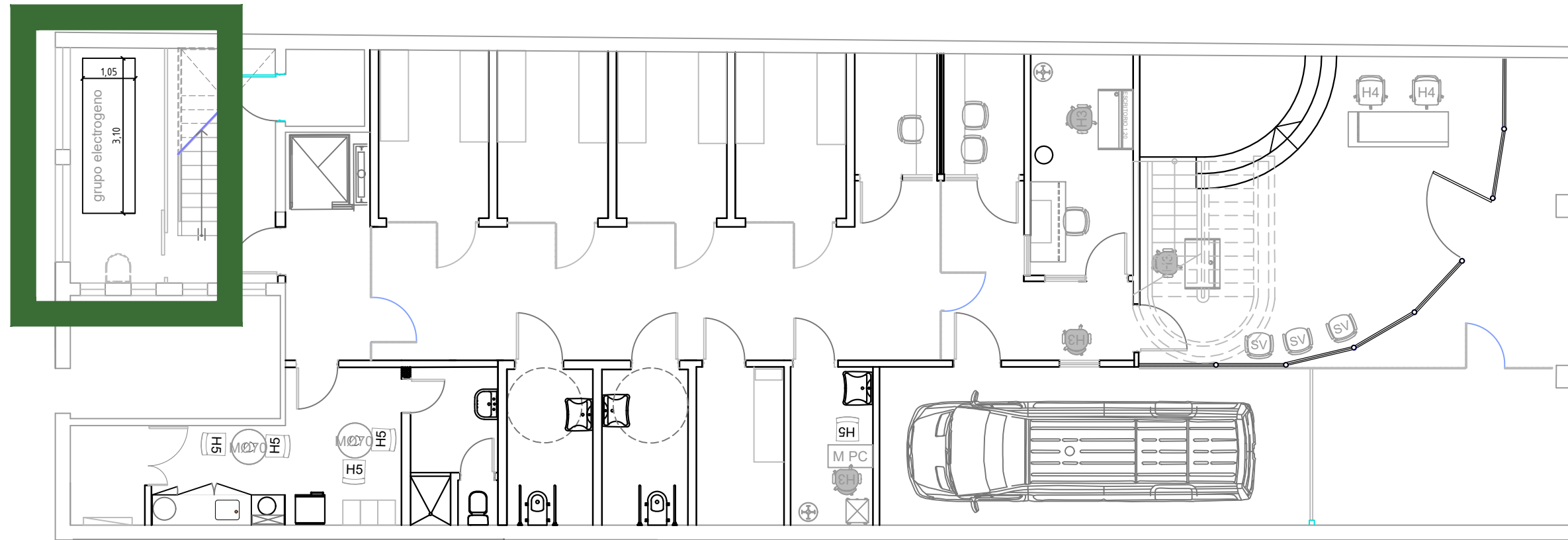

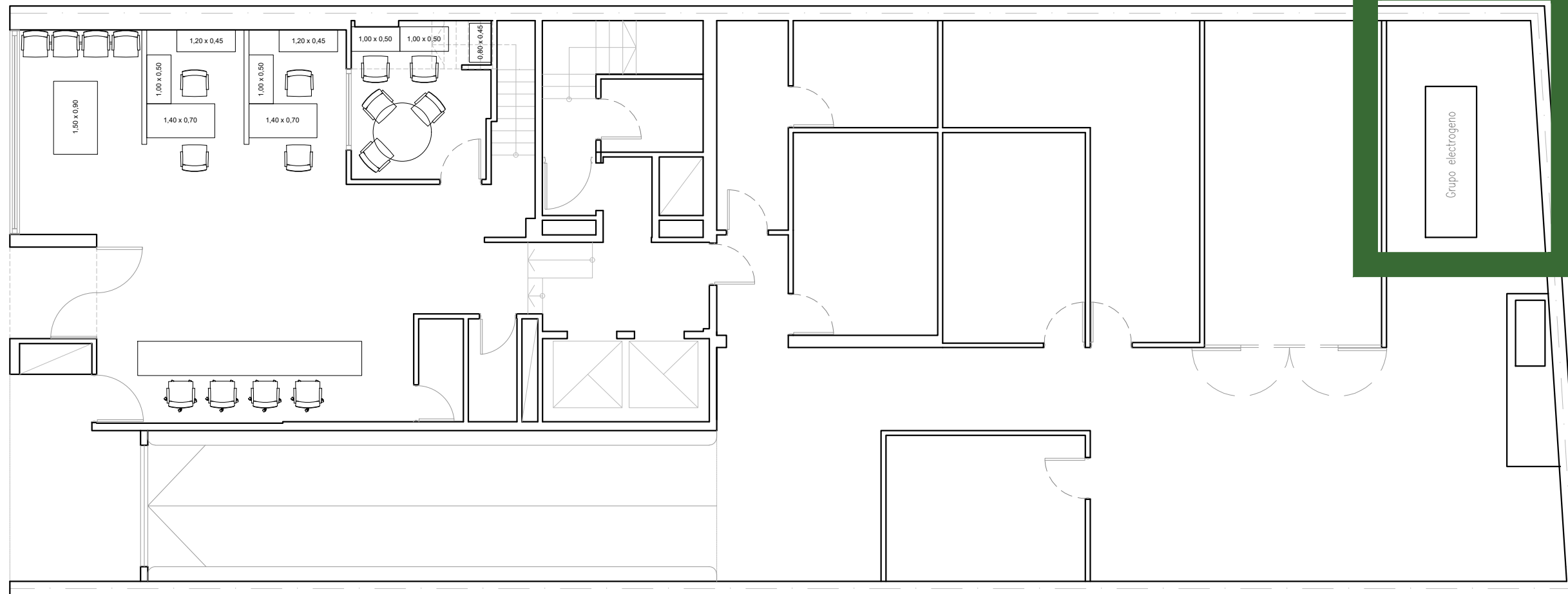

Planta Baja

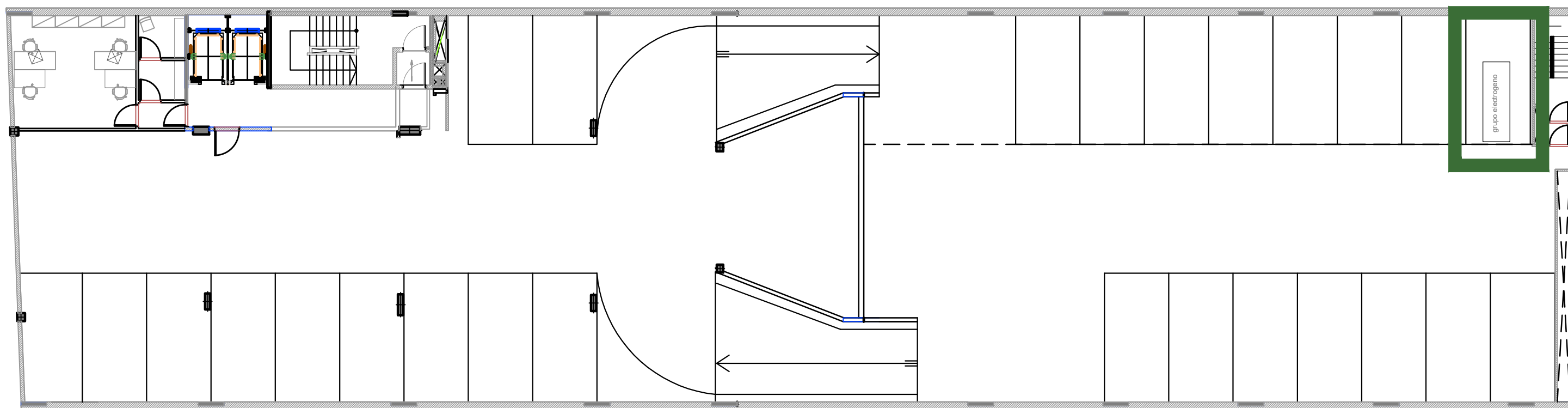

Planta Entrepiso 1°/2°



Ministerio Público Fiscal de la Ciudad Autónoma de Buenos Aires
Fiscalía General Adjunta de Gestión
Secretaría de Coordinación Administrativa
Oficina de Administración Financiera

Anexo IV

FORMULARIO ORIGINAL PARA COTIZAR

Apertura de ofertas: 4/12/2024

Razón social oferente:
CUIT:
Domicilio constituido en la CABA:
Domicilio real:
Correo electrónico:
Teléfono:

El Oferente presta conformidad y deja expresa su voluntad para el uso del correo electrónico y su reconocimiento como medio válido de comunicación con el Ministerio Público Fiscal para todas las comunicaciones y notificaciones que deban serle cursadas en el presente procedimiento.

PRESENTACIÓN DE LA OFERTA: Las ofertas se presentarán en formato digital (escaneado completo de oferta elaborada en los términos requeridos en el presente llamado) y dirigidas a la casilla de correo licitacionesmpf@fiscalias.gob.ar , debiendo estar dirigidas a la Oficina de Administración Financiera del MPF e indicando como referencia a la “Contratación Directa N° 9/2024, Actuación Interna N° 30-00099270 Fecha de Apertura 4/12/2024”. Sólo será admitida hasta el día fijado en el llamado.

Correo electrónico de la OAF: licitacionesmpf@fiscalias.gob.ar



PLANILLA DE COTIZACION						
Ítem	Descripción	Cantidad	Unidad de medida	Precio Unitario	Precio parcial	Precio total
REGLON 1 – TIMMER						
1.1	Provisión y colocación de timmer nuevo en sede Paseo Colón 1333	1	gl	\$	\$	\$
SUBTOTAL REGLON 1 – TIMMER						\$
REGLON 2 - VALVULA ANTIRETORNO						
2.1	Provisión y colocación válvula antiretorno en sede Bartolomé Mitre 1735	1	gl	\$	\$	\$
SUBTOTAL REGLON 2 – VÁLVULA ANTIRETORNO						\$
REGLON 3 - BOMBA RECIRCULADORA						
3.1	Reparación de bomba recirculadora en sede Combate de los Pozos 155	1	gl	\$	\$	\$
SUBTOTAL REGLON 3 – BOMBA RECIRCULADORA						\$
REGLON 4 – RECARGA DE 5000 LTS DE COMBUSTIBLE						
4.1	Recarga de 5000 lts de combustible en varias sedes	1	gl	\$	\$	\$
SUBTOTAL REGLON 4 – RECARGA DE 5000 LTS DE COMBUSTIBLE						\$
TOTAL COTIZADO						\$

TOTAL DE LA OFERTA (en letras):

PLAZO DE INICIO DE SERVICIO: _____

OFERTAS ALTERNATIVAS: SI / NO (tache lo que no corresponda)

Declaro bajo juramento encontrarme habilitada/o para contratar con la C.A.B.A. en cumplimiento de lo dispuesto en los arts. 89 y 90 de la Ley N° 2.095 (texto ordenado según Ley N° 6.588) reglamentado por Resolución CCAMP N° 53/15).

Declaro bajo juramento que la presente oferta no ha sido concertada con potenciales competidores, en los términos y alcances de lo establecido en el art. 16 de la Ley N° 2095 –texto consolidado según Ley N° 6588-.

Lugar y fecha: _____

FIRMA Y ACLARACIÓN

(DEL OFERENTE, APODERADO O REPRESENTANTE LEGAL)